

AVENTOS HK-XS

Posebne pozicije za bušenje za malom unutrašnjom dubinom

www.blum.com





Standardne pozicije za bušenje se primenjuju kod manjih unutrašnjih dubina od najmanje 125 mm. Zahvaljujući korišćenju posebnih pozicija za bušenje možete realizovati korpuse sa manjom unutrašnjom dubinom od 100 mm.

Memo

Potreban prostor

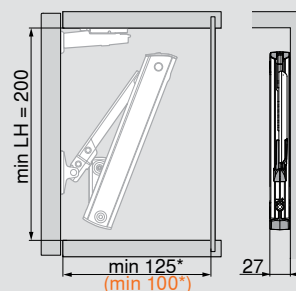

LH Unutrašnja visina korpusa

* min. 200 mm sa vidljivim elementom za vešanje

i Za optimalnu pokretljivost koristite standardne pozicije za bušenje!

Pozicije korpusa za opružni mehanizam

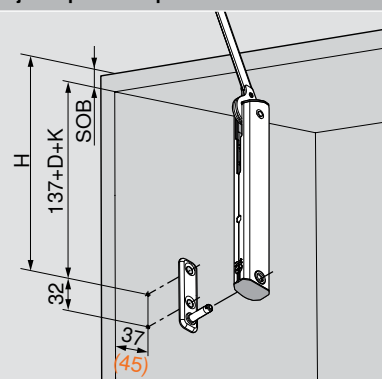

$H = 137 + D + K + SOB$

D Distancer za montažne ploče

K Savijanje šarke

Ravan držač 0 mm

Savijeni držač 9.5 mm

Držač savijen nagore 18 mm

SOB Debljina gornje osnove korpusa



Saznajte više o AVENTOS HK-XS: www.blum.com/aventoshkxs

Informacije u grafičkom prikazu

■ Standardne pozicije za bušenje: min. unutrašnja dubina 125 mm

■ Posebne pozicije za bušenje: min. unutrašnja dubina 100 mm

Obrada fronta

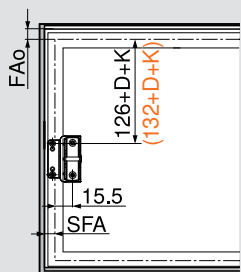

Uski aluminijumski okviri

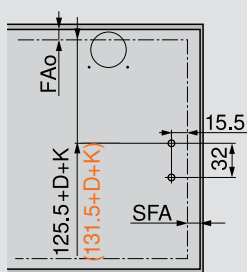

Drveni frontovi i široki aluminijumski okvir¹⁾

Ø 3.5 x 15 mm

FAo Otvaranje fronta naviše

SFA Bočno otvaranje fronta

Broj šarki: 3 šarke od širine elemenata 900 mm tj. sa faktorom snage 1800
4 šarke kod širine korpusa 1200 mm tj. sa faktorom snage 2700

¹⁾ Za drvene frontove koristiti 2 zavrtnja za ivericu (609.1x00). Kod širokih aluminijumskih okvira koristiti 2 zavrtnja za lim sa upuštenom glavom (660.0950).

Standard

LF 500–1500

20K1301

20K1101

20K1501

LF 200–1000

LF 800–1800

Opužni mehanizam jednostrani

LF Faktor snage

TIP-ON

LF 500–1200

20K1301T

20K1101T

20K1501T

LF 180–800

LF 800–1600

Opužni mehanizam jednostrani

LF Faktor snage

Faktor snage LF = Visina korpusa KH (mm) x težina fronta uklj. dvostruku težinu ručke (kg)

Kod obostrane primene se udvostručava faktor snage. U graničnim oblastima za pojedinačne opružne mehanizme preporučujemo vam da pokušate da odredite granicu!

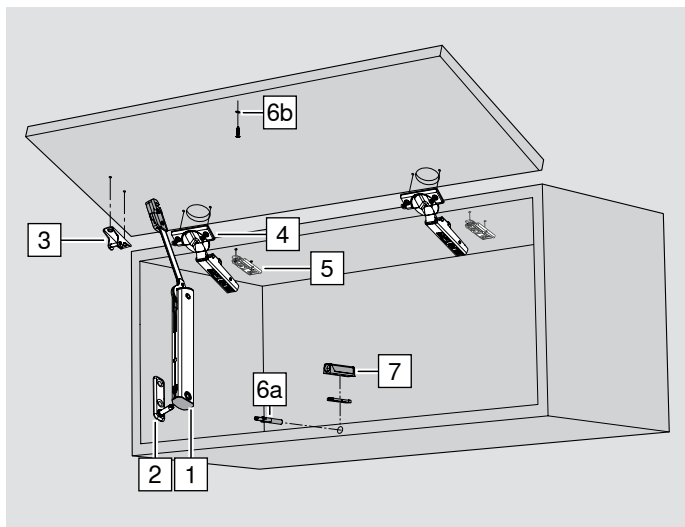

<input type="checkbox"/>	<input checked="" type="checkbox"/>	4	Preporuka šarki ¹⁾
			CLIP top BLUMOTION 110°
			Zavrtnji sa oprugom 2x** 71B3550
			INSERTA sa oprugom 2x** 71B3590
			CLIP top 110° za TIP-ON
			Zavrtnji bez opruge 2x** 70T3550.TL
			INSERTA bez opruge 2x** 70T3590.TL

<input type="checkbox"/>	<input checked="" type="checkbox"/>	5	Preporuka za montažne ploče
			Standard – montažne ploče, razmak zavisi od gornje fuge
			Pričvršćivanje Razmak
			Zavrtnji 0 mm 2x** 175H3100
			EXPANDO 0 mm 2x** 177H3100E

<input type="checkbox"/>	1	Simetrični opružni mehanizam
		Faktor snage
		200–1000 20K1101
		500–1500 20K1301
		800–1800 20K1501
		Ugao otvaranja 105°*

<input checked="" type="checkbox"/>	6	TIP-ON komplet
		Za bušenje Ø 10 x 50 mm
		Plastika
		SW, PG, TS ³⁾
		Kratka verzija, dužina 50 mm 956.1004
		Sastoji se od:
	6a	1 x TIP-ON
	6b	1 x pričvrtna ploča sa zavrtnjima ⁴⁾
		1 x vijak za ivericu 609.1500

<input checked="" type="checkbox"/>	1	Simetrični opružni mehanizam
		Faktor snage
		180–800 20K1101T
		500–1200 20K1301T
		800–1600 20K1501T
		Ugao otvaranja 105°*

<input checked="" type="checkbox"/>	7	Ravna adapterska ploča
		Plastika, zavrtnji
		SW, PG, TS ³⁾
		Kratka verzija 956.1201

<input type="checkbox"/>	<input checked="" type="checkbox"/>	2	Pričvršćivanje korpusa
			Niklovani čelik
			Zavrtnji 20K5101
			EXPANDO 20K51E1

<input type="checkbox"/>	<input checked="" type="checkbox"/>	3	Pričvršćivanje fronta
			Niklovani čelik
			Zavrtnji ¹⁾ 20K4101
			EXPANDO 20K41E1
			Uski aluminijumski okviri 20K4101A

¹⁾ Za drvene frontove koristiti 2 zavrtnja za ivericu (609.1x00). Kod širokih aluminijumskih okvira koristiti 2 zavrtnja za lim sa upuštenom glavom (660.0950).

²⁾ Alternativno su moguće i šarke CLIP top BLUMOTION, 95° šarke za profilna vrata, 95° šarke za aluminijumske okvire ili šarke CLIP top 107°, 110°, 95° šarke za profilna vrata, 95° šarke za aluminijumske okvire u kombinaciji sa BLUMOTION 973A za kačenje ili bez opruge (TIP-ON). Vidi Blumov katalog.

³⁾ SW svileni bela, PG platinasto siva, TS zemljano crna

⁴⁾ Napomena: Ploča za lepljenje nije pogodna u kombinaciji sa TIP-ON za AVENTOS HK-XS.

* Kod šarki sa malim uglom otvaranja se on ograničava šarkama.

** Za broj šarki vidi obradu fronta.